



# Q4 2018

DELÅRSRAPPORT

1 oktober - 31 december 2018

 FLEXQUBE®

Transforming intralogistics

# DET HÄR ÄR FLEXQUBE

FlexQube är en global leverantör av flexibla och robusta industrivagnar för materialhantering. Koncernen grundades 2010 och har på kort tid fått ett stort antal prominenta företag som kunder.

Standardiserade gränssnitt och modulära byggblock möjliggör en unik, effektiv och skalbar designprocess där kunderna får tillgång till unika vagnlösningar.

Materialpresentation och -transport med hjälp av konfigurerbara vagnar effektiviserar materialflöden, minskar olyckorna med gaffeltruckar samt förbättrar ergonomi och arbetsmiljö.

Idag har FlexQube en säljorganisation som fokuserar på Europa och Nordamerika med tillverkning i Sverige för europamarknaden och i Georgia, USA för den nordamerikanska marknaden.

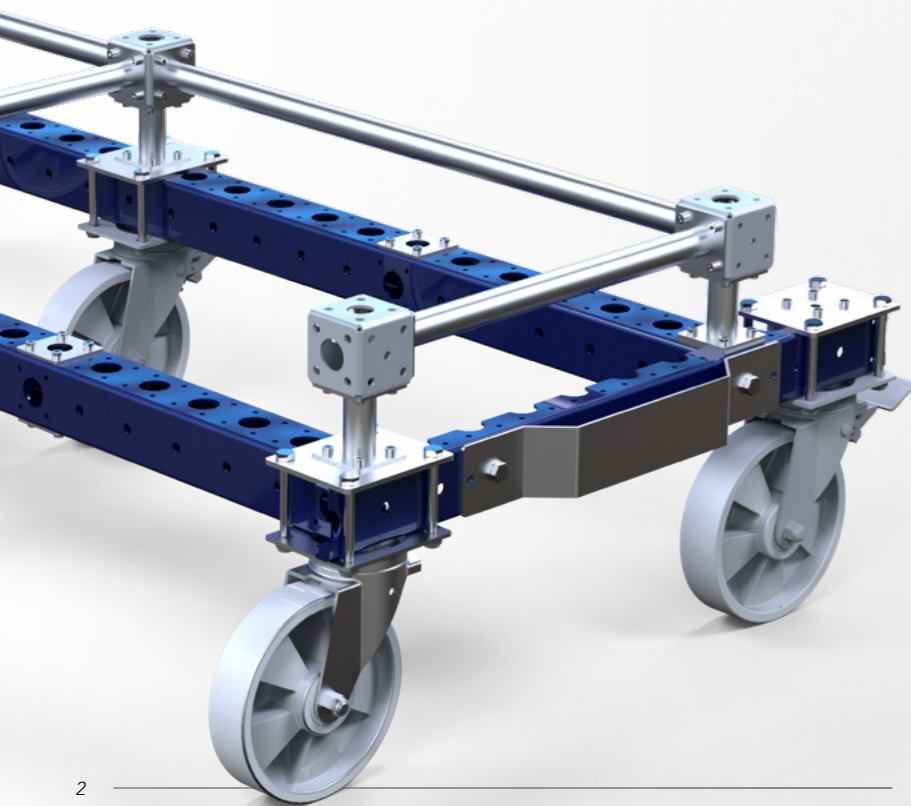

Om du älskade att leka med Lego® eller Meccano® som barn, och som vuxen eftersträvar effektiv internlogistik, så kommer du älska det här.

**Per Augustsson**  
Uppfinnare, medgrundare  
och Teknikchef hos FlexQube®

**2010**  
FlexQube startas av Anders, Christian och Per i december 2010

**2011**  
Patent beviljas

**2012**  
Försäljningsstart

**2013**  
FlexQube Inc. startas

**2014**  
"Made in USA"

**2015/16**  
Vinnare på "33-listan" två år i rad och ny logotype

**2017**  
Försäljning till 22 länder och notering på Nasdaq First North



**2018**  
Försäljning till totalt 25 länder och kraftig tillväxt  
FlexQube GmbH startas

**2020**  
#1 Global leverantör av materialhanteringsvagnar

# DELÅRSRAPPORT

1 oktober - 31 december 2018

- Nettoomsättningen ökade med 122 procent till 15,3 MSEK (6,9). Rensat för valutakurspåverkan mellan jämförelseperioderna, har nettoomsättningen ökat med 108% procent.
- Orderingången uppgick till 12,8 MSEK (16,8), en minskning med 24 procent. Rensat för valutakurspåverkan mellan jämförelseperioderna, har orderingången minskat med 31 procent.
- Rörelseresultatet före avskrivningar (EBITDA) uppgick till -2,0 MSEK (-1,6) och rörelseresultatet före finansiella poster (EBIT) uppgick till -2,2 MSEK (-1,7).
- Resultat före skatt uppgick till -2,2 MSEK (-1,8).
- Kassaflödet uppgick till 48,0 MSEK (33,2), varav -1,8 MSEK (2,4) från den löpande verksamheten, -3,3 MSEK (-0,2) från investeringsverksamheten och 53,2 MSEK (31,0) från finansieringsverksamheten.
- Likvida medel uppgick till 60,1 MSEK (34,1) vid periodens utgång.
- Bolaget genomförde en riktad nyemission i slutet av kvartalet som innebar en kapitalinjektion på 62,7 MSEK innan emissionskostnader. Emissionen innebar även att bolaget fått in flera nya långsiktiga ägare i bolaget.
- Omstruktureringen av den nordamerikanska enhetens, FlexQube Inc, lager-, monterings- och distributionsenhet slutfördes. Projektet syftar till att säkerställa skalbarhet, ökad kapacitet, förbättrade ledtider och kostnader. Programmet förväntas ge resultat under 2019, men har under genomförandet, fjärde kvartalet 2018, påverkat kostnader och leveranstider negativt. I samband med omstruktureringen utvärderades samtliga komponenter och bolaget identifierade då ett antal äldre artiklar som bedömdes behöva skrivas ner i värde till följd av bättre tillverkningsmetoder och generellt lägre inköpspriser nu och framöver. Bolaget beslutade skriva ner dessa artiklar och total nedskrivning uppgick till ca 1,0 MSEK och belastar posten "Handelsvaror".
- Kvartalet innehöll många mindre instegs-/prototypförsäljningar, som förväntas generera större projektförsäljningar under 2019, men denna typ av försäljning innebär generellt sämre marginaler till följd av högre kostnad för lågvolumsinköp och uteblivna skalfördelar.
- Bolaget slog på nytt rekord i antalet RFQ:er ("Request For Quote" – innebärande projektinflöde från kunder) under en tremånadersperiod där framför allt oktober utmärkte sig. Bolaget fick ca 35% fler förfrågningar än det tidigare rekordet.
- Bolaget har inlett diskussioner med den tyska materialhanteringskoncernen KION Group GmbH (i vilken bland annat bolaget STILL GmbH ingår) angående avtal om distribution och försäljning av deras produkter inom Liftrunner-segmentet. Bolagen har löpande samarbetat i flera år och nu förs diskussioner om fördjupad försäljningsverkan, särskilt vad gäller Nordamerika.
- Utvecklingsprojektet "FlexQube 4.0" följer planen och försäljningsstart planeras till tredje kvartalet 2019. Varumärket "eQart" har registrerats, där "e" står för electric. Två eQarts kommer att visas upp på LogiMat i Stuttgart 19-21 februari, och produkten fortsätts att testas i skarp miljö hos kund.

## 1 januari - 31 december 2018

- Nettoomsättningen ökade med 138 procent till 68,9 MSEK (29,0). Rensat för valutakurspåverkan mellan jämförelseperioderna, har nettoomsättningen ökat med 135 procent.
- Orderingången ökade med 71 procent till 63,7 MSEK (37,2). Rensat för valutakurspåverkan mellan jämförelseperioderna, har orderingången ökat med 63 procent.
- Rörelseresultatet före avskrivningar (EBITDA) uppgick till -6,0 MSEK (-2,4) och rörelseresultatet före finansiella poster (EBIT) uppgick till -6,7 MSEK (-2,8).
- Resultat före skatt minskade till -6,9 MSEK (-3,0).
- Kassaflödet uppgick till 26,0 MSEK (33,9), varav -23,5 MSEK (0,2) från den löpande verksamheten, -5,3 MSEK (-0,6) från investeringsverksamheten och 54,8 MSEK (34,2) från finansieringsverksamheten.
- Likvida medel uppgick till 60,1 MSEK (34,1) vid periodens utgång.
- Styrelsen föreslår att ingen utdelning ska utgå avseende räkenskapsåret 2018. Utdelningsförslaget baseras på att bolaget befinner sig i en stark tillväxtfas.

## Händelser efter kvartalets utgång

- Bolaget genomförde en lyckad strategivecka med hela säljorganisationen i början av januari där målsättning och planer konkretiserades ytterligare för respektive region och säljare.
- Projektinflödet (antalet "RFQ:er") var 3 gånger så högt i januari jämfört med samma period förra året.
- Christian Thiel har beslutat sig för lämna rollen som CFO i bolaget och kommer istället arbeta med primärt strategiska frågor. Christian har varit CFO i FlexQube sedan 2011. VD, Anders Fogelberg kommenterar: "När Christian och jag först hörde talas om Pers idé till det som idag är FlexQube var tanken att arbeta med ett styrelseperspektiv och driva strategiska frågor i bolaget. Detta visade sig dock vara lättare sagt än gjort när det gäller ett start-up och tidigt fick vi kavla upp ärmarna och bli entreprenörer på många olika plan i företaget. De frågor som i slutändan bygger bolaget på lång sikt har dock alltid varit Christians primära intresse och han har alltid varit en framåtblickande person med stor förmåga att belysa strategiska frågor från nya vinklar. Bolagets kraftiga tillväxt i kombination med att vara noterad har medfört att de finansiella och administrativa frågorna upptar en allt större del av hans tid vilket begränsat möjligheterna för bolaget att få tillräcklig uppmärksamhet på den långsiktiga agendan. Jag ser fram emot att fortsatt ha Christian fullt ut engagerad i bolaget i hans nya roll samtidigt

som det känns spännande att växa organisationen ytterligare med en ny medarbetare som kommer inneha en nyckelfunktion i bolaget och dess ledningsgrupp framöver."

Christian kommenterar "Vi är nu lite mer än ett år gamla som noterat bolag och har ett fantastiskt år i ryggsäcken. Jag är väldigt stolt över den här utvecklingen och det arbete vi gjort under året. Vad gäller finans har vi tagit stora steg under året men nu går vi in i nästa fas där komplexiteten ökar ytterligare och där än mer sofistikerade finans- och ekonomifunktioner behöver komma på plats. Det finns idag en bra och stabil plattform att bygga vidare på och jag tror en mer erfaren och renodlad CFO kan hjälpa bolaget i större utsträckning i nästa och kommande faser. I och med det här kan jag allokera mer av min tid till strategiska frågor och enskilda projekt, där jag tror jag relativt sett kan generera ännu större värden åt bolaget. Även om jag lämnar den operativa rollen som CFO kommer jag finnas kvar i bolaget i högsta grad och ta ett ännu större ansvar för bolagets resa framåt."

Christian kommer fortsätta att vara CFO till dess att en ny CFO startat sin anställning. Han kommer därefter finnas kvar operativt och stötta den nya CFO:n för en planerad tid om 6 månader, men det kan bli både längre eller kortare sett till behovet. Bolaget kommer påbörja rekryteringsprocessen så snart som möjligt.





VD:N HAR ORDET

## ETT FANTASTISKT OCH HÄNDELSERIKT FÖRSTA ÅR PÅ NASDAQ FIRST NORTH

När 2018 summeras så står det klart att vi växer från ca 29 miljoner till ca 69 miljoner kronor i omsättning, en fantastisk tillväxt motsvarande 138%. Det är en utveckling som varit utmanande på många sätt såklart men framförallt inspirerande och vi är starkt motiverade att fortsätta tillväxtresan under 2019.

För att vara ett företag som levererar fysiska produkter så är vi oerhört stolta över försäljningsutvecklingen under året. FlexQube är mitt uppe i en omställning från att ha varit en mycket liten aktör i branschen till att verkligen bli ett namn att räkna med och ett mer välbekant varumärke i vår målgrupp samt bland våra konkurrenter. Framförallt har tillväxten varit slående i Nordamerika och Mexiko som växer från ca 20,2 MSEK till 55,8 MSEK samt USA enskilt som växer med ca 170 procent. Vi ser ett stort projektinflöde från vår satsning i Tyskland och jag ser fram mot utvecklingen där under 2019. Det är en satsning som är långsiktig och innebär investeringar och kostnader för bolaget på kort sikt men på lite längre sikt är detta vår nyckelmarknad i Europa. Vi ser återkommande intäkter från befintliga kunder men även att kundpersoner som byter företag kontaktar oss igen för att ta in oss som leverantör hos den nya arbetsgivaren.

Vårt första år på Nasdaq First North efter den nyemission vi genomförde i december 2017 präglades bland annat av hög aktivitet inom rekrytering, där organisationen växt under året och många nya värdefulla medarbetare tillkommit. Självklart har utbildningsfasen och organisationsbyggandet tagit upp tid från befintlig verksamhet, vilket delvis påverkat utvecklingen inom flera områden. På sikt så är dock vårt fokus på värdegrund och organisationskultur mycket viktigt för företagets utveckling och alla områden kan inte utvecklas i samma takt i en sådan här fas.

### MARKNAD OCH FÖRSÄLJNING

FlexQube är ett tillväxtföretag och som vi påpekat under det gångna året kommer det att vara variationer mellan enskilda kvartal, bland annat beroende av när enskilda större beställningar erhålls. Orderingen och försäljningen under det fjärde kvartalet är delvis en besvikelse, framförallt på grund av avsaknaden av några enskilt större ordrar (i orderingen för fjärde

kvartalet 2017 ingick Volvo Cars med ca hälften av den totala orderingen) även om vår pipeline aldrig har sett mer intressant ut än nu. Vi arbetar verkligen med världens mest ansedda företag inom tillverkning och distribution inom vitt skilda områden, även om vi oftast inte har tillåtelse att berätta om vilka det rör sig om. När vi är ute och träffar kunder i olika länder så inser vi dagligen omfattningen på marknaden vi verkar inom och vilket värde vi kan generera för våra kunder. En stor skillnad jag själv märker när jag nu träffar kunder, jämfört med för några år sedan, är att ingen tvekar alls kring det faktum att framtiden är föränderlig och därmed påverkar i allra högsta grad materialhanteringsprocesser. Det är precis därför vi existerar, för att hjälpa kunderna hantera den osäkerhet och de förändringar de ställs inför varje dag och som påverkar hur material förflyttas.

*Vi arbetar verkligen med världens mest ansedda företag inom tillverkning och distribution inom vitt skilda områden*

Fjärde kvartalet har haft en stor del nykunds försäljning och då i form av mindre prototypordrar med lägre bruttomarginal än i de större projekten, något som ger en något lägre lönsamhet än väntat. Jämfört med början av 2018 har vi sett en uppåtgående trend i marginalen på de större projekten med hjälp av de förbättringar inom leverantörskedjan som genomförts under året. Den lägre försäljningen under fjärde kvartalet



har även inneburit att vi inte fått ut den mängd äldre produkter vi hade hoppats på vilket gör att det positiva genomslaget på bruttomarginalen förskjutits.

Den lägre orderingången under kvartalet gör också att försäljningen i första kvartalet 2019 sannolikt påverkas. Att vi ser en slagighet mellan kvartalen är, som jag nämnt tidigare, något som är naturligt för ett mindre företag som FlexQube där enskilt stora projekt tidigare kunde vara 25-50 procent av orderingången eller försäljningen i ett kvartal. Med det stora antal prototypordrar och nya projekt vi är involverade i så är vi dock mycket positivt inställda till utvecklingen under kommande året där vi också ser en större kund- och segmentsspridning jämfört med tidigare.

Det är först mot slutet av det fjärde kvartalet 2018 som vi ser att de säljare vi rekryterat under året börjar bygga en mer solid pipeline med potentiella affärer för 2019. För en mindre organisation är det krävande att kraftigt öka antalet anställda och få ut full effektivitet från alla resurser samtidigt som den befintliga verksamheten ska hanteras. Vi upplever ett stort intresse för oss som arbetsgivare vilket är mycket positivt, dels från anställda hos företag inom materialhanteringsbranschen men också många kundkontakter som söker arbete hos oss, som vi ska försöka ta till vara på så bra som möjligt.

Projektaktiviteten är på all time high samtidigt med rekord i organisk trafik på hemsidan och en kundförfrågan som ligger tre gånger så högt i januari 2019 jämfört januari 2018. Med tanke på utvecklingen 2018 så känns det spännande att se resultatet av den volym kundförfrågningar vi idag får. Vi har också ett mycket hektiskt år framför oss med flera mässor i Mexiko, USA, England och Tyskland som historiskt sett varit de största ingångskanalerna för större affärer. Marknadsinsatserna kommer framför allt belasta resultatet under första halvåret 2019.

## RESULTAT

Som helhet, över året, bedömer jag att vi i stort följer plan. Vi har investerat och satsat för att växa kraftigt och ta marknadsandelar, vilket medför en ökad kostnads massa. Vi har också lagt ner väsentliga resurser på

produktutveckling och därtill förstärkt bolagets framtida leveranskapacitet. Resultatet påverkades negativt i fjärde kvartalet av kostnader i samband med omstrukturering av distributionscentret i USA och nedskrivning av en del äldre artiklar i varulagret. Det har varit en krävande övning att bygga om leverantörskedjan och utvidga distributionscentret men känns väldigt bra att ha fått det här på plats. Lagersammansättning känns nu optimal men kräver konstant omvårdnad och vi har en helt annan kapacitet idag att hantera en större orderingång samt hålla nere leveranstider.

## ORGANISATION

Vi rustar oss för framtiden och har stärkt organisationen inom flera områden, inte bara försäljning. Antalet medarbetare har från januari 2018 ökat med 13 till 21 vid ingången av 2019, och jag noterar med tillfredsställelse att vi kunnat komplettera vår organisation med hög kompetens och engagemang också inom Produktutveckling, Supply Chain, HR och Design. Vi kommer att fortsätta utveckla vår verksamhet och vi söker kontinuerligt efter professionella och engagerade framtida medarbetare som vill vara en del av FlexQube och följa med på resan. Vi startade FlexQube 2010 och det är, och har varit, en fantastisk och intensiv resa. Nu är det dags för en av våra grundare, Christian Thiel, som är CFO i FlexQube idag, att gå från en operativ roll till ett renodlat engagemang som engagerad styrelseledamot och ägare med fokus på strategiska frågor.

Christian har bidragit väsentligt till FlexQubes utveckling genom att bland annat alltid vara en framåtblickande person med stor förmåga att belysa strategiska frågor från nya vinklar. Bolagets kraftiga tillväxt i kombination med att vara noterad har medfört att de finansiella och administrativa frågorna upptagit en allt större del av Christians tid vilket begränsat möjligheterna för bolaget att få tillräcklig uppmärksamhet på den långsiktiga agendan. Jag ser fram emot att fortsätta ha Christian fullt ut engagerad i bolaget i hans nya roll samtidigt som det känns spännande att växa organisationen ytterligare med en ny medarbetare som kommer inneha en nyckelfunktion för bolaget och dess ledningsgrupp framöver.

## UTVECKLING

Vår största satsning någonsin med projektet "FlexQube 4.0" eller "eQart" pågår med full aktivitet och vi ser fram emot att presentera produkten på marknaden under första halvåret även om de första intäkterna förväntas under andra halvåret i år. Vår egen automationslösning har redan rönt stort intresse bland existerande kunder och vi kommer att få ett helt unikt erbjudande på marknaden med en annorlunda produkt som har stora möjligheter att bidra positivt till tillväxten framöver.

Som tidigare kommunicerats så har vi ett samarbete med STILL GmbH kring vagnar till deras Liftrunner-lösning för tågfuhring. Vi har under slutet av 2018 utökat samarbetet och för just nu diskussioner om ett mer formaliserat avtal avseende distribution- och försäljning av deras produkter inom Liftrunner-segmentet på den nordamerikanska marknaden. Under tredje och fjärde kvartalet har vi genomfört några enstaka affärer med Liftrunner-produkter och vi ser med tillförsikt framåt för denna produktkategori om vi lyckas formalisera ett avtal.

Det är väldigt glädjande att vi kunde genomföra den kapitalanskaffningsprocess vi gjorde under slutet av året. Det ger oss kraft att tillvarata möjligheter i marknaden och fortsätta vårt balanserade tillväxtfokus, samt lägga till flera namnkunniga och långsiktiga investerare till ägarlistan.

Vi ser mycket fram emot 2019 med en bredare kundbas, ett starkare varumärke, en högpresterande organisation och mycket intressanta produkt lanseringar framför oss. Det är nu resan börjar på riktigt!

Anders Fogelberg  
VD för FlexQube AB (publ)



# UTVECKLING UNDER FJÄRDE KVARTALET

1 oktober - 31 december 2018



Numeriska uppgifter angivna inom parentes i denna delårsrapport avser jämförelse med delårsperioden oktober – december år 2017 eller balansdagen 2017-12-31. FlexQubes redovisningsvaluta är i svenska kronor (SEK).

Vid omräkning av utländska dotterbolags resultaträkning tillämpar koncernen snittkurs för delårsperioden 1 oktober – 31 december 2018 respektive motsvarande snittkurs för jämförelseperioden 2017.

## ORDERINGÅNG, OMSÄTTNING OCH RESULTAT

Koncernens orderingång under aktuellt kvartal uppgick till 12,8 MSEK (16,8), en minskning med 24 procent i jämförelse med samma kvartal föregående år. Koncernen är fortfarande ung och det kan därmed finnas en viss ryckighet mellan kvartalen. Koncernen bedömer den ackumulerade orderingången över flera perioder som mer väsentlig än enskilda kvartal.

Kvartalets nettoomsättning uppgick till 15,3 MSEK (6,9), en ökning med 122 procent mot föregående år. Ökningen av försäljningen är främst hänförlig till fortsatt tillväxt på den nordamerikanska marknaden. De totala intäkterna ökade med 133 procent och uppgick till 16,5 MSEK (7,1) vid periodens utgång. En post har tillkommit under rörelseintäkter och hänför sig till aktiverat arbete för egen räkning avseende utvecklingsprogram som ska komplettera FlexQubes mekaniska byggblock med mekatroniska byggdelar ("FlexQube 4.0"). Aktiveringen består av helårets ackumulerade nedlagda personalkostnader för utvecklingsprocessen som har tagits upp för aktivering under aktuellt kvartal. Totala rörelseintäkter exklusive posten för aktiverat arbete uppgick till 15,3 MSEK (7,1).

Kostnad för handelsvaror som omfattar inköp av varumaterial samt varuomkostnader så som frakt och emballage, uppgick till 9,4 MSEK (3,9) och följer den ökade försäljningsvolymen i övrigt. Denna post

innehåller dock en nedskrivning av lagret med 1,0 MSEK i samband med genomförd ombyggnation av lagret i Nordamerika under perioden.

Övriga externa kostnader uppgick till 5,6 MSEK (2,7). Ökningen av dessa kostnader har skett enligt planerad expansion och hänför sig främst till:

- *Ökade marknadsförings- och säljaktiviteter online, framtagning av nytt marknadsförings- och tryckt profilmaterial, samt kostnader för underhåll av bolagets hemsida,*
- *Ökade säljresor inom Europa och Nordamerika,*
- *Ökade kostnader för koncernstab i form av styrelsearvode samt styrelseadministrationsverktyg, där en ny styrelsemedlem tillkommit under andra kvartalet år 2018,*
- *Ökade administrativa kostnader för back-office samt inköp av nya konton och licenser avseende administrativa IT-verktyg till följd av utökad personalstyrka och försäljningsvolym,*
- *Ökade kostnader för designavdelningen till följd av försäljningsutvecklingen,*
- *Börsförvaltningskostnader, samt*
- *Driftkostnader för det tyska dotterbolaget, FlexQube GmbH.*

Trots ovannämnda ökning av övriga externa kostnader mellan jämförelseperioderna, har dessa kostnader minskat med 3 procentenheter i relation till försäljningen.

Personalkostnader uppgick till 3,4 MSEK (2,0) och har därmed minskat i relation till försäljningen sett till föregående år. Ökningen mellan perioderna hänför sig till den planerade expansionen, vilket innefattar:

- *Ökad personalstyrka i Nordamerika och Europa samt dithörande rekryteringskostnader och personalförvaltning,*
- *Bolaget innehar ett pensionsprogram för samtliga anställda sedan årsskiftet 2017/2018,*
- *Säljpersonalens provisionskostnader har följt den ökade försäljningsutvecklingen i bolaget, samt*
- *Ledningen har erhållit en mer marknadsmässig ersättning i jämförelse med föregående år.*

Övriga rörelsekostnader uppgick till 0,1 MSEK (0,1).

Rörelseresultatet före avskrivningar (EBITDA) uppgick till -2,0 MSEK (-1,6) och rörelseresultatet före finansiella poster (EBIT) uppgick till -2,2 MSEK (-1,7). Resultat före skatt uppgick till -2,2 MSEK (-1,8) och resultat efter skatt uppgick till -2,3 MSEK (-1,8).

Uppskjutet skattefordran på underskottsavdrag har ej beaktats.

## KASSAFLÖDE

Periodens kassaflöde uppgick till 48,0 MSEK (33,2), varav:

- *Kassaflöde från den löpande verksamheten uppgick till -1,8 MSEK (2,4) och är driven av förändringen i varulager, rörelsefordringar och rörelseskulder, i kombination med ett minskat resultat jämfört med föregående år. Förändringen av rörelsefordringar är hänförlig till att större kundbetalningar har flutit in till bolagets konto innan periodens utgång. Förändringen av rörelseskulder beror främst på ökade interimsskulder i kombination med övriga kortfristiga skulder, trots en minskning av leverantörsskulder mellan jämförelseperioderna. Förändringen i varulager beror på ökade lagernivåer till följd av bolagets försäljningstillväxt.*

▪ *Kassaflöde från investeringsverksamheten uppgick till -3,3 MSEK (-0,2), varav merparten av förändringen mellan jämförelseperioderna avser investeringar för immateriella anläggningstillgångar kopplade till utvecklingsprogram som ska komplettera FlexQubes mekaniska byggblock med mekatroniska byggdelar ("FlexQube 4.0"). Därutöver investeringar av mindre värde i immateriella anläggningstillgångar som patent och varumärken samt IT- och mjukvarulösningar gentemot kund, samt materiella anläggningstillgångar i form av kontorsinventarier. Det kan nämnas att posten avseende utvecklingsprogrammet "FlexQube 4.0" har under aktuell delårsperiod omklassificerats till en immateriell anläggningstillgång, från att ha tidigare delvis belastat posten materiella anläggningstillgångar under årets första tre kvartal. Omklassificeringen påverkar ej delårsperiodens kassaflöde från investeringsverksamheten men har inverkan på fördelningen av förvärv mellan posterna för immateriella och materiella anläggningstillgångar i det isolerade kvartalet.*

▪ *Kassaflöde från finansieringsverksamheten uppgick till 53,2 MSEK (31,0). Skillnaden mellan jämförelseperioderna är främst hänförlig till genomförd nyemission i december 2018, i kombination med nyttjandet av checkräkningskredit och amortering av samtliga externa lån. Inga övriga nya lån togs upp i aktuellt kvartal.*

## AVSKRIVNINGAR, NEDSKRIVNINGAR OCH INVESTERINGAR

Periodens avskrivningar uppgick till 0,2 MSEK (0,1).

Periodens investeringar utgörs främst av immateriella anläggningstillgångar som avser utgifter kopplade till produktionsförbättring och utvecklingsprogram som ska komplettera FlexQubes mekaniska byggblock med mekatroniska byggdelar ("FlexQube 4.0") och utgifter avseende IT- och mjukvarulösningar gentemot kund, samt patent och varumärken. Dessa uppgick till 3,2 MSEK (0,1). Investeringar har även genomförts i materiella anläggningstillgångar som avser kontorsutrustning och uppgick till 0,1 MSEK (0,1).

# UTVECKLING UNDER DEN ACKUMULERADE PERIODEN

1 januari - 31 december 2018



Numeriska uppgifter angivna inom parentes i denna delårsrapport avser jämförelse med delårsperioden januari – december år 2017 eller balansdagen 2017-12-31. FlexQubes redovisningsvaluta är i svenska kronor (SEK). Vid omräkning av utländska dotterbolags resultaträkning tillämpar koncernen snittkurs för helårsperioden 2018 respektive snittkurs för jämförelseperioden 2017.

## ORDERINGÅNG, OMSÄTTNING OCH RESULTAT

Koncernens orderingång under aktuell ackumulerad period uppgick till 63,7 MSEK (37,2), en ökning med 71 procent i jämförelse med samma kvartal föregående år. Koncernen är fortfarande ung och det kan därmed finnas en viss ryckighet mellan kvartalen. Koncernen bedömer den ackumulerade orderingången över flera perioder som mer väsentlig än enskilda kvartal.

Periodens nettoomsättning uppgick till 68,9 MSEK (29,0), en ökning med 138 procent mot föregående år. Ökningen av försäljningen är främst hänförlig till tillväxten på den nordamerikanska marknaden. De totala intäkterna ökade med 141 procent och uppgick till 71,3 MSEK (29,6) vid periodens utgång. En post har tillkommit under rörelseintäkter och avser aktiverat arbete för egen räkning avseende utvecklingsprogram som ska komplettera FlexQubes mekaniska byggblock med mekatroniska byggdelar ("FlexQube 4.0"). Aktivering består av ackumulerade nedlagda personalkostnader för utvecklingsprocessen. Totala rörelseintäkter exklusive posten för aktiverat arbete uppgick till 70,1 MSEK (29,6).

Kostnad för handelsvaror som omfattar inköp av varumaterial samt varuomkostnader så som frakt och emballage, uppgick till 42,4 MSEK (17,0) och följer den ökade försäljningsvolymen i övrigt utöver tidigare nämnd nedskrivning av lagret med 1,0 MSEK i samband med genomförd ombyggnation av lagret i Nordamerika under fjärde kvartalet.

Övriga externa kostnader uppgick till 21,4 MSEK (10,0). Ökningen av dessa kostnader har skett enligt planerad expansion och hänför sig främst till:

- Fler marknadsförings- och säljaktiviteter med bland annat mässor under helårsperioden i Tyskland, Nederländerna, USA, Mexiko samt Italien, ökning av demoproducter som skickats till kund och överlag ökade säljresor inom Europa och Nordamerika,
- Framtagning av nytt marknadsföringsmaterial, tryck av fysiska kataloger samt ökad marknadsföring online,
- Ökade kostnader avseende distributionshantering, primärt i Nordamerika,
- Ökade kostnader för koncernstab i form av styrelsearvode samt styrelseadministrationsverktyg, där en ny styrelsemedlem har tillkommit under 2018,
- Ökade administrativa kostnader för redovisning och back-office samt inköp av nya konton och licenser avseende administrativa IT-verktyg till följd av utökad personalstyrka och försäljningsvolym,
- Ökade kostnader för designavdelningen till följd av försäljningsutvecklingen,
- Börsförvaltningskostnader, samt
- Uppstartskostnader av engångskaraktär och löpande driftkostnader för det tyska dotterbolaget, FlexQube GmbH.

Trots ovannämnda ökning av externa kostnader mellan jämförelseperioderna, har dessa kostnader minskat med 3 procentenheter i relation till försäljningen.

Personalkostnader uppgick till 13,4 MSEK (5,0). Ökningen mellan perioderna hänför sig till den planerade expansionen, vilket innefattar:

- Ökad personalstyrka i Nordamerika och Europa samt dithörande rekryteringskostnader och personalförvaltning,
- Bolaget har infört ett pensionsprogram för samtliga anställda,
- Säljpersonalens provisionskostnader har följt den ökade försäljningsutvecklingen i bolaget, samt
- Ledningen har erhållit en marknadsmässig ersättning i jämförelse med föregående år.

Det kan noteras att en omklassificering har skett för helårssiffrorna mellan övriga externa kostnader och personalkostnader. Omklassificeringen påverkar ej koncernens resultat.

Övriga rörelsekostnader uppgick till 0,0 MSEK (0,1). Fluktuationer av denna kostnadspost drivs primärt av valutakursförändringar för de gruppinterna mellanhavandena.

Rörelseresultatet före avskrivningar (EBITDA) uppgick till -6,0 MSEK (-2,4) och rörelseresultatet före finansiella poster (EBIT) uppgick till -6,7 MSEK (-2,8). Resultat före skatt uppgick till -6,9 MSEK (-3,0) och resultat efter skatt uppgick till -6,9 MSEK (-3,1).

Uppskjuten skattefordran på underskottsavdrag har ej beaktats.

## KASSAFLÖDE

Periodens kassaflöde uppgick till 26,0 MSEK (34,0), varav:

- Kassaflöde från den löpande verksamheten uppgick till -23,5 MSEK (0,2), och är driven av förändringen i varulager, rörelsefordringar och rörelseskulder, i kombination med ett minskat resultat jämfört med föregående år. Förändringen av rörelsefordringar är hänförlig till den ökade försäljningen samt att bolaget har valt att inte finansiera kundfordringar via koncernens finansiella struktur med kreditinstitut avseende fakturförsäljning, till följd av godtagbar egen likviditet. Förändringen i rörelseskulder och va-

rulager beror på ökade leverantörsskulder och ökade lagernivåer till följd av bolagets försäljningstillväxt.

- Kassaflöde från investeringsverksamheten uppgick till -5,3 MSEK (-0,6) och avser främst investeringar i immateriella anläggningstillgångar kopplade till utvecklingsprogrammet "FlexQube 4.0", samt immateriella anläggningstillgångar som patent och varumärke och där tillkommande IT- och mjukvarulösningar gentemot kund. Investeringar har även gjorts i materiella anläggningstillgångar som hänför sig till produktions- och vidareutveckling av FlexQubes koncept, en egen direktägd bil i FlexQube GmbH samt kontorsinventarier. Det kan nämnas att posten avseende utvecklingsprogrammet "FlexQube 4.0" har under aktuell delårsperiod omklassificerats till en immateriell anläggningstillgång, från att ha tidigare delvis belastat posten materiella anläggningstillgångar under årets första tre kvartal. Omklassificeringen påverkar ej kassaflödet från investeringsverksamheten för helårsperioden.
- Kassaflöde från finansieringsverksamheten uppgick till 54,8 MSEK (34,2). Skillnaden mellan jämförelseperioderna är främst hänförlig till genomförd nyemission i december 2018 som omfattar ett större belopp än nyemissionen som genomfördes i samband med noteringen i december 2017, i kombination med amortering av samtliga externa lån.

## AVSKRIVNINGAR, NEDSKRIVNINGAR OCH INVESTERINGAR

Periodens avskrivningar uppgick till 0,7 MSEK (0,4).

Periodens investeringar avser bland annat immateriella anläggningstillgångar i form av dels utvecklingskostnader kopplade till ett utvecklingsprogram som ska komplettera FlexQubes mekaniska byggblock med mekatroniska byggdelar ("FlexQube 4.0") samt utgifter avseende IT- och mjukvarulösningar gentemot kund, dels av patent och varumärke. Tillsammans uppgick dessa till 4,4 MSEK (0,5). Investeringar i materiella anläggningstillgångar avser bland annat kontorsutrustning och tjänstebil, samt utgifter för tillverkningsverktyg kopplade till produktionsförbättring av nuvarande koncept, vilka tillsammans uppgick till 0,9 MSEK (0,1).

# FINANSIELL STÄLLNING

## Koncernens balansräkning per 31 december 2018 med jämförelseperiod 31 december 2017

Bolagets totala tillgångar per 31 december 2018 uppgick till 108,0 MSEK (49,0), varav:

Immateriella anläggningstillgångar uppgick till 6,0 MSEK (2,0). Denna post består främst av utgifter kopplande till utvecklingskostnader för utvecklingsprogram som ska komplettera FlexQubes mekaniska byggblock med mekatroniska byggdelar ("FlexQube 4.0"). Övriga poster som ingår i immateriella anläggningstillgångar är utgifter för utvecklingsarbeten avseende IT- och mjukvarulösningar gentemot kund samt patent och varumärken.

Materiella anläggningstillgångar uppgick till 2,4 MSEK (0,3) vid periodens slut och utgjordes dels av kontorsutrustning och kontorsinventarier, dels av anläggningstillgångar avseende tjänstebilar som har tagits upp i koncernens balansräkning som följd av finansiell leasing, samt en egen direktägd bil i FlexQube GmbH. Det kan nämnas att posten avseende utvecklingsprogrammet "FlexQube 4.0" har under aktuell delårsperiod omklassificerats till en immateriell anläggningstillgång, från att ha tidigare delvis belastat posten materiella anläggningstillgångar under årets första tre kvartal.

Finansiella anläggningstillgångar i form av hyresdeposition uppgick vid periodens slut till 0,2 MSEK (0,2).

Omsättningstillgångar uppgick till 99,4 MSEK (46,5) per balansdagen, varav varulager uppgick till 19,0 MSEK (6,0), kundfordringar uppgick till 17,2 MSEK (3,0) och likvida medel uppgick till 60,1 MSEK (34,1).

Ökningen av varulager och kundfordringar är hänförlig till den ökade försäljningen, samt som ett led i att bolaget har valt att inte finansiera kundfordringar via koncernens finansiella struktur med kreditinstitut avseende fakturaförsäljning, till följd av godtagbar egen likviditet. Ökningen av likvida medel är hänförlig till genomförd nyemission i december 2018. Övriga kortfristiga fordringar, skattefordringar samt förutbetalda kostnader och upplupna intäkter uppgick till 3,1 MSEK (3,3), där skillnaden mellan perioderna är hänförlig till interimfordringar samt fordran avseende mervärdesskatt.

Vid periodens utgång uppgick eget kapital till 87,2 MSEK (36,0). Förändringen av eget kapital är främst hänförlig till genomförd nyemission i december 2018.

Långfristiga skulder uppgick till 1,0 MSEK (1,8), vars förändring beror på amortering av långfristiga lån under 2018 samt tillkommen skuldpost avseende finansiell leasing av tjänstebilar, som i sin tur tagits upp som tillgång under materiella anläggningstillgångar i koncernens balansräkning. Det kan tilläggas att posten långfristiga skulder enbart består av finansiell leasing per periodens balansdag.

Kortfristiga skulder uppgick till 19,8 MSEK (11,2) och består främst av leverantörsskulder i kombination med övriga kortfristiga skulder och upplupna kostnader, vilka hänför sig till bolagets ökade försäljningsvolym och växande operationella verksamhet.

# KUNDBAS

FlexQubes kunder återfinns inom olika segment och regioner. Per den 31 december 2018 har FlexQube en kundbas på ca 390 kunder, fördelat på 25 olika länder. Merparten av dessa 390 kunder är ett resultat av de

senaste ca två-tre årens arbete och koncernen förväntar sig att samtliga kundkonton utvecklas än mer positivt under kommande år. Nedan visas de segment som FlexQube verkar inom:



# ORDERINGÅNG

Orderingången minskade med 24 procent under fjärde kvartalet jämfört med samma period 2017 och uppgick till ca 12,8 MSEK (16,8). Orderingångstillväxten under hela 2018 uppgick till 71 procent trots att den nya säljorganisationen endast marginellt bidragit till den. Erhållna ordrar under fjärde kvartalet innehöll framför allt ordrar upparbetade utan den nya säljorganisationen. Bolaget bedömer att den nya säljorganisationen kommer börja ge effekt under första halvåret 2019 och sett till pipelines och kundförfrågningarna är förväntan stor på 2019.

Orderingången är ett av FlexQubes viktigaste måttetal och något som kommer kommuniceras till marknaden i den utsträckning koncernen bedömer en enskild order vara av tillräckligt stor betydelse för att kommunicera. Trots att det finns en befintlig kundbas med väldigt prominenta kunder och stor potential är FlexQube fortfarande ungt där en stor kontinuerlig försäljning inte är självklar, även om den byggs upp för varje dag som går.

FlexQube erbjuder ett koncept där fördelarna blir som störst för kunden om det implementeras brett, men där implementeringen i viss utsträckning styrs av de

projekt som genomförs. Historiskt har FlexQube inte sett att en kund slutar att köpa produkter utan snarare att behovet stadigt ökar över tid. Samtidigt styrs behovet av de övriga projekt som pågår hos kunden, vilket kan variera från år till år.

Orderingång (kSEK) 2017 2018

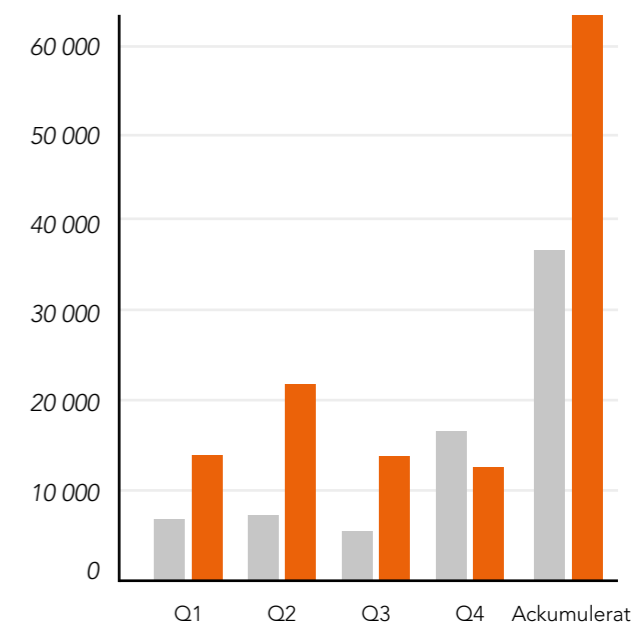



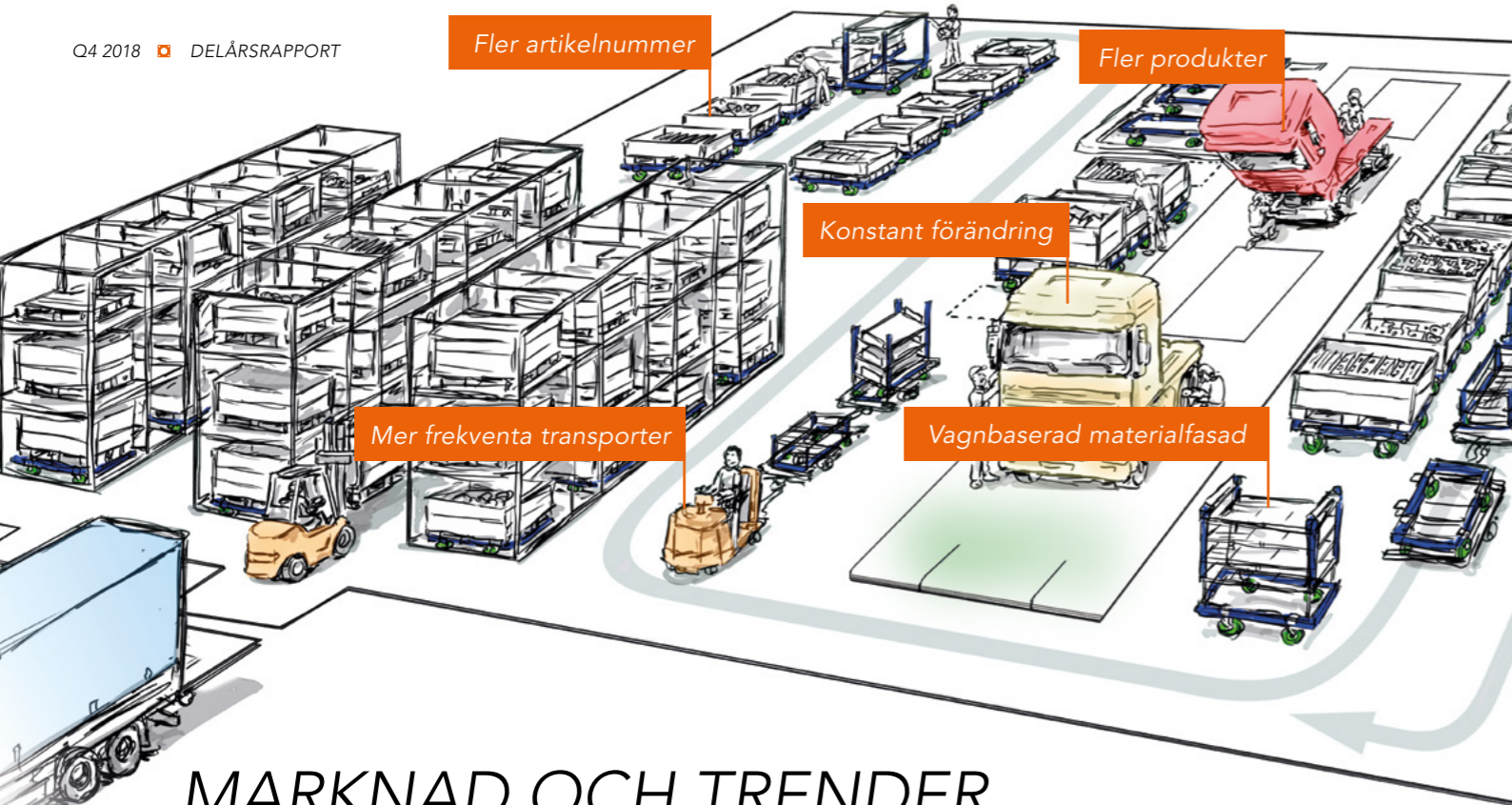

## MARKNAD OCH TRENDER

FlexQube är en global leverantör av modulära och robusta industrivagnar inom materialhantering. Koncernen grundades 2010 och har sedan dess haft ambitionen att skapa en helt ny marknad. Idag har koncernen en säljorganisation som fokuserar på Europa och Nordamerika. Tillverkningen sker i Sverige för den europeiska marknaden och utanför Atlanta i USA för den nordamerikanska och mexikanska marknaden.

De industrier och segment som FlexQube verkar inom genomgår stora utmaningar inom området materialhantering då dagens konsumenter förväntar sig allt fler produkter och varianter att välja mellan. Paradigmskiftet, som kallas "mass customization" (Sv. massanpassning), började i slutet av 80-talet och har sedan dess utvecklats till en situation där antalet produkter och varianter som erbjuds ökat markant.

## RISKER OCH OSÄKERHETSFAKTORER

FlexQube är ett internationellt verksamt företag som är utsatt för ett antal marknadsrisker och finansiella risker. Identifierade risker åtföljs fortlöpande, där åtgärder för att reducera riskerna och effekterna av dem vidtas vid behov.

Exempel på finansiella risker är marknads-, likviditets- och kreditrisker. Marknadsriskerna består i huvudsak

Fenomenet mass customization driver ett stort behov av de produkter som FlexQube erbjuder, till exempel behovet av att ställa om från truckbaserad materialhantering till vagnbaserad materialhantering då anspråk för säkra och frekventa transporter ökar. I tillägg till detta paradigmskifte tillkommer global osäkerhet, snabba omställningar i volym och mix samt snabb teknikutveckling som ställer ökade krav på flexibilitet och möjlighet att re-konfigurera vagnarna.

FlexQubes mål är att hjälpa sina kunder att förbättra sin internlogistik och åstadkommer det genom att skapa unika materialvagnar med modulära byggblock, en innovativ designprocess och en stor kompetens inom internlogistik.

av valutarisk. Det är FlexQubes styrelse som är ytterst ansvarig för hantering och uppföljning av koncernens finansiella risker. Valuta- och likviditetsrisken utgör de mest betydande finansiella riskerna medan ränte-, finansierings- samt kreditrisk kan tillmätas lägre risk.

Valutarisken beror på att en del av koncernens intäkter är i EUR för den europeiska enheten, medan rörelse-

kostnaderna i huvudsak är i SEK. Den amerikanska enheten har lokal tillverkning och supply chain i USA och endast begränsade inköp sker i annan valuta än USD. Därmed är valutarisken begränsad för den amerikanska enheten, undantaget eventuella koncerninterna transaktioner.

Likviditetsrisken beror främst på att koncernens större kunder kräver långa betalningsperioder och att koncernen är inne i en expansiv fas. Koncernen arbetar aktivt med att sänka dessa, där befintliga globala finansieringsavtal säkerställer ett tillfredsställande kassaflöde. Likviditetsrisken hanteras löpande i samarbete med koncernens långgivare och övriga finansiella samarbetspartners.

## VALUTA

FlexQubes största marknader är Europa och Nordamerika. Då koncernens redovisningsvaluta är i SEK påverkas därmed koncernens resultat av valutaomräkningseffekter på fordringar och/eller skulder i USD och EUR.

## PERSONAL

Antalet anställda på FlexQube speglar den skalbara verksamhetsmodellen som koncernen aktivt arbetar med för att kunna nyttja stordriftsfördelar på längre sikt och samtidigt begränsa risken.

Antalet anställda per 31 december 2018 uppgick till 21 personer (13), varav 4 kvinnor (2). Genomsnittligt antal anställda under delårsperioden oktober till december 2018 uppgick till 21 personer (13), varav 4 kvinnor (2).

Trots att antalet anställda i bolaget är relativt få förfogar bolaget ändå över en bred kompetens inom relevanta områden i och med de anställdas bakgrund, utbildning och erfarenheter. Vidare anlitar bolaget vid behov de kompetenser som behövs samt i stor omfattning samarbetar med bolagets underleverantörer. Det kan således poängteras att i och med bolagets organisationsstruktur så förfogar bolaget över ytterligare ca 30-40 personer hos leverantörerna och externa konsulter.



## FLEXQUBE-AKTIE

FlexQubes aktiekapital uppgick den 31 december 2018 till 0,74 MSEK. Antal aktier uppgick till 7 433 333 stycken med lika rätt, motsvarande ett kvotvärde om 0,1 SEK.

Bolagets aktie är noterad på Nasdaq Stockholm First North under symbolen FLEXQ sedan 14 december 2017. FlexQube hade en omsättning under perioden 1 oktober till 31 decemberr 2018 på 213 130 aktier. Detta gav en genomsnittlig omsättning på 3 438 aktier per börsdag till ett värde av 217 525 SEK. Snittkurs för aktien under perioden var ca 64,7 SEK.

FlexQube hade en omsättning under den ackumulerade perioden 1 januari till 31 december 2018 på 1 264 147 aktier. Detta gav en genomsnittlig omsättning på 5 057 aktier per börsdag till ett värde av 253 636 SEK. Snittkurs för aktien under perioden var ca 49,2 SEK.

Senaste avslut vid periodens slut var 54 SEK, innebärande en uppgång på 80 procent från teckningskursen i samband med noteringen den 14 december 2017, eller en uppgång 27,4 procent från stängningskursen den 31 december 2017.

# REDOVISNINGSPRINCIPER

Aktuell delårsrapport är upprättad enligt ÅRL och Bokföringsnämndens allmänna råd BFAR 2012 :1 Årsredovisning och koncernredovisning (K3).

Nedan är de mest väsentliga redovisningsprinciperna beskrivna.

## KONCERNREDOVISNING

Företag där FlexQube innehar majoriteten av rösterna på bolagsstämman klassificeras som dotterföretag och konsolideras i koncernredovisningen. Dotterföretagen inkluderas i koncernredovisningen från och med den dag då det bestämmande inflytandet överförs till koncernen. De exkluderas ur koncernredovisningen från och med den dag då det bestämmande inflytandet upphör.

Koncernens bokslut är upprättat enligt förvärvsmetoden. Förvärvstidpunkten är den tidpunkt då det bestämmande inflytandet erhålls. Identifierbara tillgångar och skulder värderas inledningsvis till verkliga värden vid förvärvstidpunkten. Goodwill/Negativ Goodwill utgörs av mellanskillnaden mellan de förvärvade identifierbara nettotillgångarna vid förvärvstillfället och anskaffningsvärdet inklusive värdet av minoritetsintresset, och värderas initialt till anskaffningsvärdet. Koncernen har aldrig redovisat någon Goodwill. Negativ Goodwill har uppkommit vid ett förvärv och är intäktsförd i sin helhet innan ingången av 2015.

## MELLANHAVANDEN MELLAN KONCERNFÖRETAG ELIMINERAS I SIN HELHET

Dotterföretag i andra länder upprättar sin årsredovisning i utländsk valuta. Vid konsolideringen omräknas posterna i dessa dotterföretags balans- och resultaträkningar till balansdagskurs respektive avistakurs för den dag respektive affärshändelse ägde rum.

De valutakursdifferenser som uppkommer vid omräkning av balansräkning för utländska dotterbolag redovisas i ackumulerade valutakursdifferenser i koncernens eget kapital.

## UTLÄNDSKA VALUTOR

Monetära tillgångs- och skuldposter i utländsk valuta värderas till balansdagens avistakurs. Transaktioner i utländsk valuta omräknas enligt transaktionsdagens avistakurs.

## INTÄKTER

Försäljning av varor redovisas när väsentliga risker och fördelar övergår från säljare till köpare i enlighet med försäljningsvillkoren. Försäljningen redovisas efter avdrag för moms och rabatter. Försäljning av tjänster redovisas när tjänsten i fråga har blivit utförd enligt avtalade villkor.

## LEASINGAVTAL

Leasingavtal som innebär att de ekonomiska riskerna och fördelarna med att äga en tillgång i allt väsentligt överförs från leasegivaren till leasetagaren klassificeras i koncernredovisningen som finansiella leasingavtal. Finansiella leasingavtal medför att rättigheter och skyldigheter redovisas som tillgång respektive skuld i balansräkningen. Tillgången och skulden värderas initialt till det lägsta av tillgångens verkliga värde och nuvärdet av minimileaseavgifterna. Utgifter som direkt kan hänföras till leasingavtalet läggs till tillgångens värde. Leasingavgifterna fördelas på ränta och amortering enligt effektivräntemetoden. Variabla avgifter redovisas som kostnad i den period de uppkommer. Den leasade tillgången skrivs av linjärt över den bedömda nyttjandeperioden.

Leasingavtal där de ekonomiska fördelar och risker som är hänförliga till leasingobjektet i allt väsentligt kvarstår hos leasegivaren, klassificeras som operationell leasing. Betalningar, inklusive en första förhöjd hyra, enligt dessa avtal redovisas som kostnad linjärt över leasingperioden.

## ERSÄTTNINGAR TILL ANSTÄLLDA (KORTFRISTIGA ERSÄTTNINGAR)

Kortfristiga ersättningar i koncernen utgörs av lön, sociala avgifter, betald semester, betald sjukfrånvaro, sjukvård och bonus. Kortfristiga ersättningar redovisas som en kostnad och en skuld då det finns en legal eller informell förpliktelse att betala ut en ersättning.

## ERSÄTTNINGAR EFTER AVSLUTAD ANSTÄLLNING

Koncernen innehar endast avgiftsbestämda planer.

I avgiftsbestämda planer betalar företaget fastställda avgifter till ett annat företag och har inte någon legal eller informell förpliktelse att betala något ytterligare även om det andra företaget inte kan uppfylla sitt åtagande. Koncernens resultat belastas för kostnader i takt med att de anställdas pensionsberättigade tjänster utförts.

## INKOMSTSKATTER

Aktuella skatter värderas utifrån de skattesatser och skatteregler som gäller på balansdagen. Uppskjutna skatter värderas utifrån de skattesatser och skatteregler som är beslutade före balansdagen.

## IMMATERIELLA TILLGÅNGAR

Immateriella anläggningstillgångar redovisas till anskaffningsvärde minskat med ackumulerade avskrivningar och nedskrivningar. I koncernredovisningen tillämpas aktiveringsmodellen för internt utarbetade immateriella tillgångar.

Avskrivningar görs linjärt över den bedömda nyttjandeperioden. Avskrivningstiden för internt utarbetade immateriella anläggningstillgångar uppgår till 5 respektive 10 år.

## MATERIELLA ANLÄGGNINGSTILLGÅNGAR

Materiella anläggningstillgångar redovisas till anskaffningsvärde minskat med avskrivningar. I anskaffningsvärdet ingår utgifter som direkt kan hänföras till

förvärvet av tillgången. Utgifter för löpande reparation och underhåll redovisas som kostnader. Realisationsvinst respektive realisationsförlust vid avyttring av en anläggningstillgång redovisas som Övrig rörelseintäkt respektive Övriga rörelsekostnad.

Följande avskrivningstider tillämpas:

Inventarier, 3 till 5 år.

Bilar, 3 till 6 år.

## FINANSIELLA INSTRUMENT

Finansiella instrument redovisas i enlighet med reglerna i K3 kapitel 11, vilket innebär att värdering sker utifrån anskaffningsvärde.

Finansiella instrument som redovisas i balansräkningen inkluderar kundfordringar och övriga fordringar, leverantörsskulder och låneskulder. Instrumenten redovisas i balansräkningen när FlexQube blir part i instrumentets avtalsmässiga villkor. Finansiella tillgångar tas bort från balansräkningen när rätten att erhålla kassaflöden från instrumentet har löpt ut eller överförs och koncernen har överfört i stort sett alla risker och förmåner som är förknippade med äganderätten.

Finansiella skulder tas bort från balansräkningen när förpliktelserna har reglerats eller på annat sätt upphört.

## VARULAGER

Varulagret värderas till det lägsta av anskaffningsvärdet och nettoförsäljningsvärdet. Anskaffningsvärdet fastställs med användning av först in, först ut-metoden (FIFU).

## KASSAFLÖDESANALYS

Kassaflödesanalysen upprättas enligt indirekt metod. Det redovisade kassaflödet omfattar endast transaktioner som medfört in- eller utbetalningar. Som likvida medel klassificerar företaget kassamedel.



## OM MODERBOLAGET

FlexQube AB (publ) i Göteborg med org.nr. 556905-3944 är koncernens moderbolag. I samband med bolagets börsintroduktion har moderbolaget upprättat en förvaltningsfunktion för koncernen, inom ramen av företagsledning och styrning. Alla övriga verksamhetsrelaterade transaktioner som ej berör

koncernförvaltning, med externa och/eller koncerninterna parter omsätts primärt av dotterbolagen, varvid moderbolagets utveckling följer koncernens utveckling i övrigt.

## MODERBOLAGETS REDOVISNINGSPRINCIPER

*Samma redovisnings- och värderingsprinciper tillämpas i moderföretaget som i koncernen, förutom i de fall som anges nedan:*

### AKTIER OCH ANDELAR I DOTTERFÖRETAG

Aktier och andelar i dotterföretag redovisas till anskaffningsvärde efter avdrag för eventuella nedskrivningar. I anskaffningsvärdet ingår köpeskillingen som erlagts för aktierna samt förvärvskostnader. Eventuella kapitaltillskott och koncernbidrag läggs till anskaffningsvärdet när de lämnas. Utdelning från dotterföretag redovisas som intäkt.

### EGET KAPITAL

Eget kapital delas in i bundet och fritt kapital, i enlighet med årsredovisningslagens indelning.

## UNDERTECKNANDE

Styrelsen och den verkställande direktören försäkrar att delårsrapporten ger en rättvisande översikt av moderbolagets och koncernens verksamhet, ställning och resultat samt beskriver väsentliga risker och osäkerhetsfaktorer som moderbolaget och de företag som ingår i koncernen står inför.

Denna rapport har inte granskats av bolagets revisor.

Göteborg, den 15 februari 2019

Ulf Ivarsson  
Styrelseordförande

Anders Ströby  
Styrelseledamot

Christian Thiel  
Styrelseledamot

Per Augustsson  
Styrelseledamot

Kristina Ljunggren  
Styrelseledamot

Anders Fogelberg  
Verkställande direktör



# KONCERNENS NYCKELTAL

Resultat	Enhet	Fjärde kvartalet		Helår	
		2018 okt-dec	2017 okt-dec	2018	2017
Orderingång*	kSEK	12 819	16 848	63 743	37 232
Nettoomsättning	kSEK	15 303	6 892	68 901	29 004
Försäljningstillväxt koncernen	%	122%	107%	138%	51%
Rörelseresultat före avskrivningar (EBITDA)	kSEK	-1 991	-1 560	-5 971	-2 417
Rörelseresultat (EBIT)	kSEK	-2 205	-1 672	-6 714	-2 848
Rörelsemarginal	%	-14%	-24%	-10%	-10%
Resultat före skatt	kSEK	-2 249	-1 763	-6 901	-3 050
Vinstmarginal	%	-15%	-26%	-10%	-11%
Resultat per aktie före och efter utspädning**	SEK	-0,3	-0,4	-1,1	-2,5
<b>FINANSIELL STÄLLNING</b>					
Nettoskuld inklusive aktieägarlån***	kSEK	-78 565	-33 451	-78 565	-33 451
Rörelsekapital	kSEK	79 610	35 266	79 610	35 266
Balanslikviditet	%	502%	415%	502%	415%
Rörelsekapital i procent av nettoomsättning	%	520%	512%	116%	122%
Kassalikviditet inklusive outnyttjad del av check	%	418%	382%	406%	382%
Eget kapital per aktie före och efter utspädning	SEK	11,7	5,7	11,7	5,7
<b>KASSAFLÖDE</b>					
Kassaflöde från den löpande verksamheten	kSEK	-1 844	2 380	-23 541	248
Kassaflöde från investeringsverksamheten	kSEK	-3 282	-177	-5 278	-594
Kassaflöde från finansieringsverksamheten	kSEK	53 165	31 032	54 781	34 242
<b>AKTIER</b>					
Antal aktier vid periodens slut före och efter utspädning	st	7 433 333	6 333 333	7 433 333	6 333 333
Genomsnittligt antal aktier före och efter utspädning**	st	6 536 594	4 708 333	6 384 566	1 224 155
<b>ANSTÄLLDA</b>					
Medelantal anställda	st	21	12	17	11
Antal anställda vid periodens slut	st	21	13	21	13

\*Orderingång i utländsk valuta avseende delårsperiod för 2018 är omräknad enligt snittkurs för respektive månad 2018, dithörande jämförelseperiod för 2017 är omräknad enligt snittkurs för respektive månad 2017. Helårsperioden 2017 är omräknad enligt snittkurs för helår 2017.

\*\*Justerat för genomsnittligt antal aktier per respektive period. Nyckeltal har även korrigerats historiskt.

\*\*\*Samtliga ägarlån amorterades under fjärde kvartalet 2018.

## NYCKELTALSDEFINITIONER

**Balanslikviditet:** Omsättningstillgångar i procent av kortfristiga skulder.

**EBIT:** Rörelseresultat före räntor och skatt.

**EBITDA:** Rörelseresultat före avskrivningar, räntor och skatt.

**Eget kapital per aktie:** Eget kapital vid periodens slut dividerat med justerat antal aktier i slutet av räkenskapsperioden.

**Försäljningstillväxt:** Skillnaden i nettoomsättning mellan två perioder, dividerat med nettoomsättningen under den första perioden.

**Kassalikviditet:** Omsättningstillgångar exklusive varulager och inklusive outnyttjad del av checkräkningskredit i procent av kortfristiga skulder.

**Nettoskuld:** Bruttoskuld, det vill säga total lång- och kortfristig upplåning inklusive nyttjad del av checkräkningskredit, minus likvida medel, kortfristiga fordringar samt lätt realiserade tillgångar.

**Orderingång:** Värde av erhållna beställningar under angiven period.

**Resultat per aktie:** Periodens resultat i relation till justerat genomsnittligt antal aktier under räkenskapsperioden.

**Rörelsekapital:** Totala omsättningstillgångar minus kortfristiga skulder.

**Rörelsemarginal:** Rörelseresultat efter avskrivningar i procent av nettoomsättning.

**Vinstmarginal:** Resultat före skatt i procent av nettoomsättning.





# KONCERNENS RESULTATRÄKNING

SEK	Fjärde kvartalet		Helår	
	2018 okt-dec	2017 okt-dec	2018	2017
Nettoomsättning	15 302 550	6 892 268	68 901 365	29 004 079
Aktiverat arbete	1 135 088	-	1 135 088	-
Övriga rörelseintäkter*	14 235	180 452	1 216 891	615 914
<b>Summa rörelseintäkter</b>	<b>16 451 873</b>	<b>7 072 719</b>	<b>71 253 344</b>	<b>29 619 993</b>
<b>RÖRELSENS KOSTNADER</b>				
Handelsvaror	-9 389 193	-3 866 607	-42 401 392	-16 984 453
Övriga externa kostnader**	-5 559 269	-2 681 919	-21 392 662	-9 989 456
Personalkostnader**	-3 431 548	-2 022 780	-13 430 222	-4 990 081
Avskrivningar av anläggningstillgångar	-214 034	-111 365	-743 302	-430 658
Övriga rörelsekostnader*	-62 363	-61 735	-	-73 335
<b>Summa rörelsekostnader</b>	<b>-18 656 407</b>	<b>-8 744 405</b>	<b>-77 967 578</b>	<b>-32 467 984</b>
<b>Rörelseresultat (EBIT)</b>	<b>-2 204 535</b>	<b>-1 671 686</b>	<b>-6 714 234</b>	<b>-2 847 991</b>
<b>RESULTAT FRÅN FINANSIELLA POSTER</b>				
Övriga ränteintäkter och liknande resultatposter	-	494	-	534
Räntekostnader och liknande resultatposter	-44 375	-91 662	-186 904	-202 383
<b>Summa finansiella poster</b>	<b>-44 375</b>	<b>-91 168</b>	<b>-186 904</b>	<b>-201 849</b>
<b>Resultat efter finansiella poster</b>	<b>-2 248 909</b>	<b>-1 762 854</b>	<b>-6 901 138</b>	<b>-3 049 840</b>
Skatt på periodens resultat	-7 951	-532	-20 738	-523
<b>ÅRETS RESULTAT</b>	<b>-2 256 860</b>	<b>-1 763 386</b>	<b>-6 921 877</b>	<b>-3 050 363</b>
<b>HÄNFÖRLIGT TILL:</b>				
Moderföretagets ägare	-2 256 860	-1 763 386	-6 921 877	-3 050 363
Resultat per aktie hänförligt till moderföretagets ägare***	-0,3	-0,4	-1,1	-2,5

Vid omräkning av utländska dotterbolags resultaträkning tillämpar koncernen snittkurs för respektive delårsperiod år 2018 och 2017.

Helåren 2018 och 2017 är omräknade enligt snittkurs för respektive helår.

\* Innehåller valutakursförändringar av rörelseposter.

\*\*En omklassificering har skett för helårssiffrorna mellan övriga externa kostnader och personalkostnader. Omklassificeringen påverkar ej koncernens resultat.

\*\*\*Justerat för genomsnittligt antal utfärdade aktier under under respektive räkenskapsperiod.

# KONCERNENS BALANSRÄKNING

## Tillgångar

SEK	2018-12-31	2017-12-31
<b>TILLGÅNGAR</b>		
<b>Anläggningstillgångar</b>		
Immateriella anläggningstillgångar		
Balanserade utgifter för utvecklingsarbeten och liknande arbeten*	4 492 250	676 891
Koncessioner, patent, licenser, varumärken	1 480 480	1 326 822
<b>Summa immateriella anläggningstillgångar</b>	<b>5 972 730</b>	<b>2 003 713</b>
Materiella anläggningstillgångar		
Maskiner och andra tekniska anläggningar	1 569 093	-
Inventarier, verktyg och installationer*	804 451	341 500
<b>Summa materiella anläggningstillgångar</b>	<b>2 373 544</b>	<b>341 500</b>
Finansiella anläggningstillgångar		
Andra långfristiga fordringar	243 750	243 750
<b>Summa finansiella anläggningstillgångar</b>	<b>243 750</b>	<b>243 750</b>
<b>Summa anläggningstillgångar</b>	<b>8 590 024</b>	<b>2 588 963</b>
<b>Omsättningstillgångar</b>		
Färdiga varor och handelsvaror	18 993 630	6 035 635
<b>Summa varulager m.m.</b>	<b>18 993 630</b>	<b>6 035 635</b>
Kortfristiga fordringar		
Kundfordringar	17 206 391	3 017 940
Aktuella skattefordringar	37 939	37 939
Övriga fordringar	1 079 056	530 337
Förutbetalda kostnader och upplupna intäkter	2 012 568	2 770 436
<b>Summa kortfristiga fordringar</b>	<b>20 335 953</b>	<b>6 356 651</b>
Kassa och bank	60 065 111	34 059 241
<b>Summa omsättningstillgångar</b>	<b>99 394 693</b>	<b>46 451 527</b>
<b>SUMMA TILLGÅNGAR</b>	<b>107 984 717</b>	<b>49 040 490</b>

\*Omklassificering har skett för utvecklingsarbetet "FlexQube 4.0" via omflytt från materiella till immateriella anläggningstillgångar.

# KONCERNENS BALANSRÄKNING

## Eget kapital och skulder

SEK	2018-12-31	2017-12-31
<b>EGET KAPITAL*</b>		
Summa eget kapital	87 154 975	36 039 985
<b>LÅNGFRISTIGA SKULDER</b>		
Skulder till kreditinstitut	-	1 115 000
Övriga långfristiga skulder	1 044 780	700 000
<b>Summa långfristiga skulder</b>	<b>1 044 780</b>	<b>1 815 000</b>
<b>KORTFRISTIGA SKULDER</b>		
Skulder till kreditinstitut	-	510 000
Leverantörsskulder	11 704 034	6 361 257
Checkräkningskredit**	-	-
Aktuella skatteskulder	-	9 827
Övriga kortfristiga skulder	1 409 692	352 512
Upplupna kostnader och förutbetalda intäkter	6 671 237	3 951 908
<b>Summa kortfristiga skulder</b>	<b>19 784 963</b>	<b>11 185 504</b>
<b>SUMMA EGET KAPITAL OCH SKULDER</b>	<b>107 984 717</b>	<b>49 040 490</b>

\*Fördelning av eget kapital framgår av nästkommande sida i koncernens rapport över förändring i eget kapital.

\*\*Specifikation av checkräkningslimit och outnyttjad del av check för respektive period anges nedan:

	2018-12-31	2017-12-31
Checkräkningslimit (SEK)	2 300 000	2 300 000
Outnyttjad del av check (SEK)	2 300 000	2 300 000

# KONCERNENS FÖRÄNDRINGAR I EGET KAPITAL

SEK	Annat eget kapital				Totalt eget kapital
	Aktiekapital	Övrigt tillskjutet kapital	Akumulerad valutadifferens	Balanserat resultat	
Ingående balans 2017-01-01	50 000	1 803 000	-99 069	-1 336 887	417 044
<b>Årets resultat</b>				<b>-3 050 363</b>	<b>-3 050 363</b>
Valutakursdifferenser vid omräkning av utländska dotterföretag			13 643		13 643
Erhållet aktieägartillskott		1 900 000			1 900 000
Fondemission	450 000	-450 000			0
Nyemission	133 333	36 626 329			36 759 662
<b>UTGÅENDE BALANS 2017-12-31</b>	<b>633 333</b>	<b>39 879 329</b>	<b>-85 426</b>	<b>-4 387 250</b>	<b>36 039 985</b>
Ingående balans 2018-01-01	633 333	39 879 329	-85 426	-4 387 250	36 039 985
<b>Årets resultat</b>				<b>-6 921 877</b>	<b>-6 921 877</b>
Valutakursdifferenser vid omräkning av utländska dotterföretag			634 032		634 032
Nyemission*	110 000	57 292 834			57 402 834
<b>UTGÅENDE BALANS 2018-12-31</b>	<b>743 333</b>	<b>97 172 163</b>	<b>548 606</b>	<b>-11 309 127</b>	<b>87 154 975</b>

\*Likviden för nyemission år 2018 är avräknad för emissionskostnader som uppgår till ca 5,3 MSEK.

# KONCERNENS KASSAFLÖDESANALYS

SEK	Fjärde kvartalet		Helår	
	2018 okt-dec	2017 okt-dec	2018	2017
<b>DEN LÖPANDE VERKSAMHETEN</b>				
Rörelseresultat före finansiella poster	-2 204 535	-1 671 686	-6 714 234	-2 847 991
Justeringar för poster som ej ingår i kassaflödet				
Avskrivningar	214 034	111 365	743 302	430 658
Övriga poster som inte ingår i kassaflödet	711 071	11 702	590 734	13 643
Erhållen ränta	-	494	-	534
Erlagd ränta	-44 375	-91 662	-186 904	-202 383
Betald inkomstskatt	11 776	-123 610	-30 565	-33 911
<b>Kassaflöde från den löpande verksamheten före ändringar av rörelsekapital</b>	<b>-1 312 028</b>	<b>-1 763 397</b>	<b>-5 597 669</b>	<b>-2 639 450</b>
<i>Kassaflöde från förändringar i rörelsekapital</i>				
Förändringar av varulager	-2 904 786	-1 097 398	-12 957 994	33 398
Förändringar av rörelsefordringar	1 609 806	-387 754	-13 979 302	-3 189 107
Förändringar av rörelseskulder	762 694	5 628 273	8 994 233	6 042 867
<b>Kassaflöde från den löpande verksamheten</b>	<b>-1 844 315</b>	<b>2 379 723</b>	<b>-23 540 732</b>	<b>247 708</b>
<b>INVESTERINGSVERKSAMHETEN</b>				
Förvärv av immateriella anläggningstillgångar	-3 173 577	-116 243	-4 355 308	-491 300
Förvärv av materiella anläggningstillgångar	-108 832	-60 681	-922 749	-102 742
<b>Kassaflöde från investeringsverksamheten</b>	<b>-3 282 409</b>	<b>-176 924</b>	<b>-5 278 057</b>	<b>-594 042</b>
<b>FINANSIERINGSVERKSAMHETEN</b>				
Nyemission*	57 402 834	36 759 662	57 402 834	36 759 662
Förändring checkräkningskredit	-2 176 642	-1 950 459	-	-1 908 116
Upptagna lån	-	-	-	3 500 000
Amortering av lån	-2 005 000	-3 777 500	-2 425 000	-4 110 000
Amortering av finansiell leasingsskuld	-56 304	-	-196 703	-
<b>Kassaflöde från finansieringsverksamheten</b>	<b>53 164 888</b>	<b>31 031 703</b>	<b>54 781 131</b>	<b>34 241 546</b>
<b>PERIODENS KASSAFLÖDE</b>	<b>48 038 163</b>	<b>33 234 502</b>	<b>25 962 342</b>	<b>33 895 212</b>
Likvida medel vid periodens början	12 037 014	824 739	34 059 241	164 028
Kursdifferens i likvida medel	-10 068	-	43 528	-
<b>LIKVIDA MEDEL VID PERIODENS UTGÅNG</b>	<b>60 065 111</b>	<b>34 059 241</b>	<b>60 065 111</b>	<b>34 059 241</b>

\*Likviden för nyemission år 2018 är avräknad för emissionskostnader som uppgår till ca 5,3 MSEK.

# MODERBOLAGETS RESULTATRÄKNING

SEK	Fjärde kvartalet		Helår	
	2018 okt-dec	2017 okt-dec	2018	2017
Nettoomsättning	163 956	127 373	622 326	127 373
Övriga rörelseintäkter	134 649	-	391 859	-
<b>Summa rörelseintäkter</b>	<b>298 605</b>	<b>127 373</b>	<b>1 014 185</b>	<b>127 373</b>
<b>RÖRELSENS KOSTNADER</b>				
Övriga externa kostnader	-507 856	-192 310	-1 435 812	-192 310
Övriga rörelsekostnader	-	-17 928	-	-17 928
<b>Summa rörelsekostnader</b>	<b>-507 856</b>	<b>-210 238</b>	<b>-1 435 812</b>	<b>-210 238</b>
<b>Rörelseresultat (EBIT)</b>	<b>-209 251</b>	<b>-82 865</b>	<b>-421 627</b>	<b>-82 865</b>
<b>RESULTAT FRÅN FINANSIELLA POSTER</b>				
Övriga ränteintäkter och liknande resultatposter	509 837	4 225	743 464	4 225
Räntekostnader och liknande resultatposter	-5 641	-2 250	-5 641	-2 250
<b>Summa finansiella poster</b>	<b>504 196</b>	<b>1 976</b>	<b>737 822</b>	<b>1 976</b>
<b>Resultat efter finansiella poster</b>	<b>294 944</b>	<b>-80 889</b>	<b>316 194</b>	<b>-80 889</b>
Bokslutsdispositioner	-316 194	-	-316 194	-
Skatt på periodens resultat	-	-	-	-
<b>ÅRETS RESULTAT</b>	<b>-21 250</b>	<b>-80 889</b>	<b>0</b>	<b>-80 889</b>

# MODERBOLAGETS BALANSRÄKNING

SEK	2018-12-31	2017-12-31
<b>TILLGÅNGAR</b>		
<b>Anläggningstillgångar</b>		
Finansiella anläggningstillgångar		
Andelar i koncernföretag	9 612 365	8 585 805
Fordringar hos koncernföretag	31 676 166	14 517 359
<b>Summa finansiella anläggningstillgångar</b>	<b>41 288 531</b>	<b>23 103 164</b>
<b>Summa anläggningstillgångar</b>	<b>41 288 531</b>	<b>23 103 164</b>
<b>Omsättningstillgångar</b>		
Kortfristiga fordringar		
Fordringar hos koncernföretag	944 058	143 295
Övriga fordringar	50 804	217 580
Förutbetalda kostnader och upplupna intäkter	1 667	4 225
<b>Summa kortfristiga fordringar</b>	<b>996 529</b>	<b>365 100</b>
Kassa och bank	56 869 706	19 924 944
<b>Summa omsättningstillgångar</b>	<b>57 866 235</b>	<b>20 290 044</b>
<b>SUMMA TILLGÅNGAR</b>	<b>99 154 766</b>	<b>43 393 208</b>
<b>EGET KAPITAL</b>		
Summa eget kapital	97 671 910	40 269 075
<b>LÅNGFRISTIGA SKULDER</b>		
Summa långfristiga skulder	0	0
<b>KORTFRISTIGA SKULDER</b>		
Leverantörsskulder	283 793	631 258
Skulder till koncernföretag	316 194	-
Upplupna kostnader och förutbetalda intäkter	882 870	2 492 875
<b>Summa kortfristiga skulder</b>	<b>1 482 857</b>	<b>3 124 134</b>
<b>SUMMA EGET KAPITAL OCH SKULDER</b>	<b>99 154 766</b>	<b>43 393 208</b>



## FINANSIELL KALENDER

FlexQubes finansiella rapporter finns att tillgå på bolagets hemsida. Följande rapporter planeras att publiceras enligt nedan:

- |                           |            |
|---------------------------|------------|
| ■ Årsredovisning 2018     | 2019-04-04 |
| ■ Kvartalsrapport 1, 2019 | 2019-05-03 |
| ■ Årsstämma 2019          | 2019-05-03 |
| ■ Kvartalsrapport 2, 2019 | 2019-08-09 |
| ■ Kvartalsrapport 3, 2019 | 2019-11-01 |
| ■ Kvartalsrapport 4, 2019 | 2020-02-21 |



## KONTAKT

**FlexQube AB (publ)**  
556905-3944  
Kungsgatan 28  
411 19 Göteborg, Sverige

Investor Relations  
[ir@flexqube.com](mailto:ir@flexqube.com)

+4672-711-1477  
[www.flexqube.com](http://www.flexqube.com)

**Certified Advisor**  
Avanza Bank  
+46 8 409 421 20  
[corp@avanza.se](mailto:corp@avanza.se)

*Denna information är sådan som FlexQube AB (publ) är skyldigt att offentliggöra i enlighet med EU-förordningen om marknadsmissbruk. Informationen lämnades för offentliggörande den 15 februari 2019, kl 08:00 CET.*



[www.flexqube.com](http://www.flexqube.com)  
#flexqube  
[www.twitter.com/flexqube](https://www.twitter.com/flexqube)  
[www.linkedin.com/company/flexqube-ab/](https://www.linkedin.com/company/flexqube-ab/)  
[www.youtube.com/user/FlexQube](https://www.youtube.com/user/FlexQube)  
[www.facebook.com/FlexQube](https://www.facebook.com/FlexQube)  
[www.instagram.com/flexqube/](https://www.instagram.com/flexqube/)